

## FICHE PROTOCOLE DE POSE

### 3\_ LES SOUS-COUCHES

La pose du revêtement de sol stratifié ALSAFLOORING est à associer avec une sous-couche.

#### A. À quoi sert une sous-couche ? :

##### **Isolation acoustique**

La sous-couche réduit le bruit de transmission (bruit transmis d'une pièce à une autre) et le bruit de résonance dans la pièce (de pas, de vibrations, d'objets tombés au sol, etc...).

##### **Compatibilité chauffage au sol**

La sous-couche doit permettre au chauffage au sol de se diffuser dans la pièce, et ne doit pas être gênée par une couche thermo-isolante trop importante. (cf Fiche de protocole\_pose plancher chauffant N°2)

##### **Protection contre l'humidité**

Certaines sous-couches intègrent un pare-vapeur pour protéger le stratifié de l'humidité provenant de la dalle béton ou du sol, et pour éviter les déformations, gonflements et moisissures.

Si certaines sous-couche n'intègrent pas un pare-vapeur, un film polyane doit être rajouté, sur tous les supports (y compris sur plancher chauffant), sauf les planchers bois et les anciens revêtements de sols en PVC.

En présence de support en bois, il est recommandé de vérifier la ventilation indispensable et suffisante de la sous face (ex: cave, vide sanitaire).

 Une sous-couche ne remplace pas un ragréage si le sol est très irrégulier.

## B. Généralités

Alsaflooring propose 3 types de sous-couches :

- Film Pare-vapeur 200 microns Alsaprotect
- Sous-couches en rouleau, avec ou sans pare-vapeur intégré
- Sous-couches en format Dalle

Les sous-couches en rouleau ainsi que le pare-vapeur doivent remontées sur le mur sur 5 cm de hauteur, avec recouvrement des lès de 20 cm.

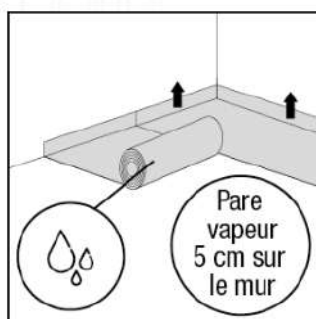

Posez un film pare-vapeur 200 microns pour éviter les remontées d'humidité, en laissant un retour de 5 cm sur le mur.

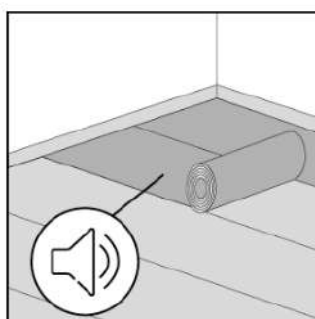

Utilisez une sous-couche phonique ou thermique adaptée à vos besoins.

## C. Tableau d'application des sous-couches.

Alsaflooring dispose de plusieurs sous-couches, voici un tableau récapitulatif de chaque utilisation :

### Tableau comparatif :

Sous-couche	Bruit transmission	Bruit ambiant	Chauffage au sol	Sol rafraîchissant	Pièce humide
Alsa-TS	★★★	★★★	★★★	★★★	★★★
Alsa-Hydro	★★☆	★★☆	★★☆	☆☆☆	★★★
Alsa-Silver	★★☆	☆☆☆	★★☆	☆☆☆	★★☆
Alsa-Primo	★★☆	☆☆☆	★★☆	☆☆☆	☆☆☆
Conforlay	★★★	★★★	★★☆	☆☆☆	☆☆☆
Floorisol	★★☆	☆☆☆	★★☆	☆☆☆	☆☆☆

★★★ Excellent / ★★☆ Très bon / ★☆☆ Moyen / ☆☆☆ Pas adapté



# ACCESS'

## ALSAPROTECT

Code article : 100064

Sous-couche - Underlay - Subcapa

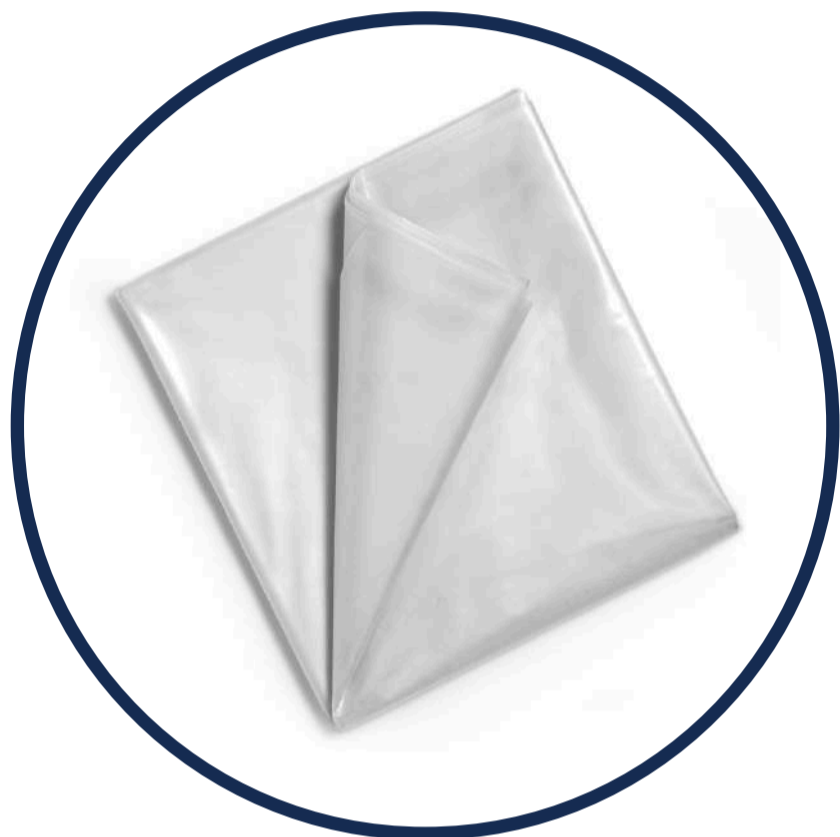

### Caractéristiques techniques

Technical features

Características técnicas

- > Film polyane permettant de bloquer les remontées d'humidité par capillarité.
- > Polyane film to block moisture rising by capillary action.
- > Película de polietileno que impide la subida de humedad por capilaridad.

#### Poids brut d'un paquet : 2,070 kg

Gross weight of a roll : 2,070 kg  
Peso bruto de un rollo : 2,070 kg

#### Poids d'une palette : 685 kg

Weight of a pallet : 685 kg  
Peso de un palet : 685 kg

#### Quantités par palette : 30 colis - 300 pièces

Quantities per pallet : 30 packs - 300 pieces  
Cantidades por palet : 30 paquetes - 300 piezas

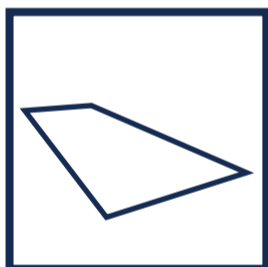

840 x 240 cm

10 films - 10 films/ 10 películas  
20 m<sup>2</sup>/sqm

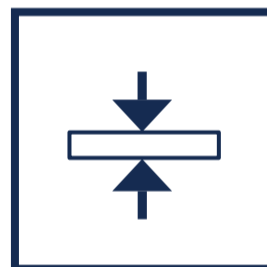

200µ

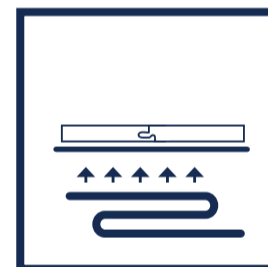

**Compatible chauffage au sol**  
Compatible with  
undersoil heating  
Compatible con  
calefacción por suelo  
radiante en español

#### Mode d'emploi

- Placer les films les uns à côté des autres sur toute la surface de votre sol sans chevauchement

#### Instruction manual

- Place the films next to each other over the entire surface of your floor without overlapping

#### Instrucciones de uso

- Coloque las películas una al lado de la otra sobre toda la superficie del suelo sin que se superpongan.



\* Information sur le niveau d'émission de substances volatiles dans l'air intérieur, présentant un risque de toxicité par inhalation, sur une échelle de classe allant de A+ (très faibles émissions) à C (fortes émissions)

\*Information as to emissions of volatile compounds in the indoor air, which might be harmful to the health when inhaled, on a scale from Class A+ (very low emissions) to C (high emissions)

\* Información sobre el nivel de emisión de sustancias volátiles en el aire de espacios interiores, que presentan un riesgo de toxicidad por inhalación, a una escala que va desde clase A+ (emisiones muy débiles) a C (emisiones fuertes).

# ACCESS'

Code article : 604912

## ALSA-TS

Sous-couche  
Underlay  
Subcapa

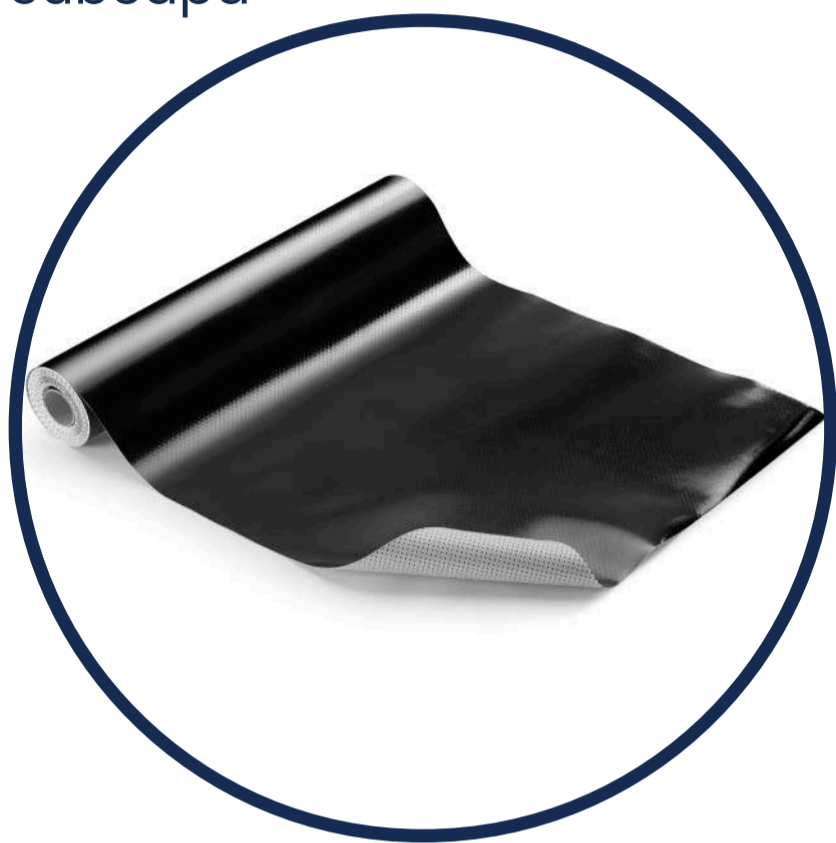

Idéal pour une pose en bâton rompu  
Ideal for herringbone installation  
Ideal para una instalación en espiga

### Caractéristiques techniques

Technical features

Características técnicas

Matière Material Materia	Polyéthylène Polyethylene Polietileno
Pare-vapeur Vapour barrier Barrera de vapor	LDPE / Polyéthylène Basse Densité Low-Density Polyethylene Polietileno de Baja Densidad
Densité Density Densidad	300 kg/m <sup>3</sup>

**Poids brut d'un rouleau : 12,9 kg**

Gross weight of a roll : 12,9 kg

Peso bruto de un rollo : 12,9 kg

**Poids d'une palette : 258 kg**

Weight of a pallet : 258 kg

Peso de un palet : 258 kg

**Quantités par palette : 40 pcs**

Quantities per pallet : 40 pcs

Cantidades por palet : 40 unidades



1 x 15ml  
15 m<sup>2</sup> - 15 sqm  
12,9 kg

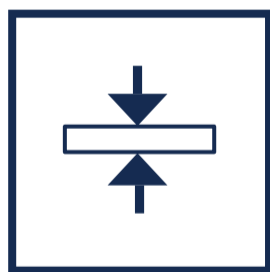

1 mm



Compatible sol  
chauffant et  
rafraîchissant

Compatible with underfloor heating  
and cooling systems  
Compatible con calefacción y  
refrigeración por suelo radiante



-21 dB



-24 %

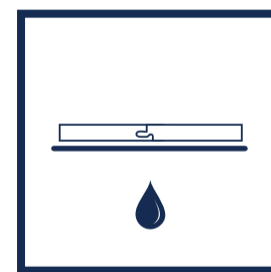

Pare-vapeur  
intégré LDPE

Vapour barrier  
included  
Barrera de vapor  
integrada



\* Information sur le niveau d'émission de substances volatiles dans l'air intérieur, présentant un risque de toxicité par inhalation, sur une échelle de classe allant de A+ (très faibles émissions) à C (fortes émissions)

\* Information as to emissions of volatile compounds in the indoor air, which might be harmful to the health when inhaled, on a scale from Class A+ (very low emissions) to C (high emissions)

\* Información sobre el nivel de emisión de sustancias volátiles en el aire de espacios interiores, que presentan un riesgo de toxicidad por inhalación, a una escala que va desde clase A+ (emisiones muy débiles) a C (emisiones fuertes).

# ACCESS'

## Mode d'emploi

- Dérouler les laizes les unes à côté des autres, appliquer la bande adhésive sous le débord du film pour une étanchéité optimale.

## Instruction manual

- Unroll the widths next to each other, apply the adhesive strip under the polyane film overflow for optimum sealing.

## Instrucciones de uso

- Desenrolle las bandas una al lado de la otra y aplique la cinta adhesiva debajo del saliente de la película para garantizar una estanqueidad óptima.

## Tableau technique

### Technical specifications

### Tabla técnica

PROPRIÉTÉ PROPERTY PROPIEDAD	SYMBOLE SYMBOL SÍMBOLO	UNITÉ UNIT UNIDAD	RÉSULTAT RESULT RESULTADO
RÉSISTENCE THERMIQUE THERMAL RESISTANCE RESISTENCIA TÉRMICA	R	m <sup>2</sup> K/W	0.0158
BRUIT DE TRANSMISSION IMPACT SOUND RUIDO DE TRANSMISIÓN	IS	dB	21
RÉDUCTION DU BRUIT AMBIANT RADIATED WALKING SOUND REDUCTION REDUCCIÓN DEL RUIDO	RWS	%	24
CAPACITÉ DE COMPENSATION PONCTUELLE POINT COMPENSATION CAPACITY CAPACIDAD DE COMPENSACIÓN PUNTUAL	PC	mm	0,7
CONTRAINTES DYNAMIQUES DYNAMIC LOAD RESISTANCE RESISTENCIA A CARGAS DINÁMICAS	DL 25	Cycles Ciclos	> 250 000
CONTRAİNTE DE COMPRESSION COMPRESSION STRENGTH RESISTENCIA A LA COMPRESIÓN	CS	kPa	735
CONTRAİNTE DE COMPRESSION PERMANENTE COMPRESSIVE CREEP RESISTANCE RESISTENCIA A LA COMPRESIÓN PERMANENTE	CC	kPa	>50
RÉSISTANCE AU CHOC (BILLE GRAND DIAMÈTRE) RESISTANCE TO IMPACT (LARGE DIAMETER BALL) RESISTENCIA AL IMPACTO (BOLA DE GRAN DIÁMETRO)	RLB	mm	>1200
RÉSISTANCE À L'HUMIDITÉ WATER VAPOUR DIFFUSION RESISTANCE RESISTENCIA A LA HUMEDAD	SD	m	121
RÉACTION AU FEU (SELON EN 13501-1) REACTION TO FIRE (ACCORDING TO EN 13501-1) REACCIÓN AL FUEGO (SEGÚN EN 13501-1)	RTF	Selon la norme EN 13501-1 According to standard EN 13501-1 Según la norma EN 13501-1	Efl

# ACCESS'



## ALSA-PRIMO

Code article : 604915

Sous-couche  
Underlay  
Subcapa



### Caractéristiques techniques

Technical features

Características técnicas

Matière Material Materia	Polyéthylène Polyethylene Polietileno
Pare-vapeur Vapour barrier Barrera de vapor	Non No
Densité Density Densidad	23 kg/m <sup>3</sup> - 23 kg/m <sup>3</sup>

#### Poids brut d'un rouleau : 0,95 kg

Gross weight of a roll : 0,95 kg

Peso bruto de un rollo : 0,95 kg

#### Poids d'une palette : 38 kg

Weight of a pallet: 38 kg

Peso de un palet : 38 kg

#### Quantités par palette : 40 pcs

Quantities per pallet: 40 pcs

Cantidades por palet : 40 unidades

Compatible pour une pose  
sur un sol en bois

Suitable for installation on a wooden substrate  
Compatible para su instalación sobre un soporte de  
madera.



1 x 15ml  
15 m<sup>2</sup> - 15 sqm  
0,95 kg

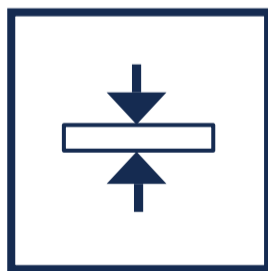

2 mm



-19 dB



\* Information sur le niveau d'émission de substances volatiles dans l'air intérieur, présentant un risque de toxicité par inhalation, sur une échelle de classe allant de A+ (très faibles émissions) à C (fortes émissions)

\*Information as to emissions of volatile compounds in the indoor air, which might be harmful to the health when inhaled, on a scale from Class A+ (very low emissions) to C (high emissions)

\* Información sobre el nivel de emisión de sustancias volátiles en el aire de espacios interiores, que presentan un riesgo de toxicidad por inhalación, a una escala que va desde clase A+ (emisiones muy débiles) a C (emisiones fuertes).

# ACCESS'

## Mode d'emploi

- Déroulez la sous-couche dans le sens opposé et effectuer une pose bord à bord, jamais en chevauchement.

## Instruction manual

- Unroll the underlay in the opposite direction and lay it edge to edge, never overlapping.

## Instrucciones de uso

- Desenrolle la capa inferior en sentido contrario y colóquela borde con borde, nunca solapada.

## Tableau technique

### Technical specifications

### Tabla técnica

PROPRIÉTÉ PROPERTY PROPIEDAD	SYMBOLE SYMBOL SÍMBOLO	UNITÉ UNIT UNIDAD	RÉSULTAT RESULT RESULTADO
RÉSISTENCE THERMIQUE THERMAL RESISTANCE RESISTENCIA TÉRMICA	R	m <sup>2</sup> K/W	0.0423
BRUIT DE TRANSMISSION IMPACT SOUND RUIDO DE TRANSMISIÓN	IS	dB	19
CAPACITÉ DE COMPENSATION PONCTUELLE POINT COMPENSATION CAPACITY CAPACIDAD DE COMPENSACIÓN PUNTUAL	PC	mm	1,4
CONTRAINTES DYNAMIQUES DYNAMIC LOAD RESISTANCE RESISTENCIA A CARGAS DINÁMICAS	DL 25	Cycles Ciclos	< 10 000
CONTRAINTE DE COMPRESSION COMPRESSION STRENGTH RESISTENCIA A LA COMPRESIÓN	CS	kPa	>10
CONTRAINTE DE COMPRESSION PERMANENTE COMPRESSIVE CREEP RESISTANCE RESISTENCIA A LA COMPRESIÓN PERMANENTE	CC	kPa	<2
RÉSISTANCE AU CHOC (BILLE GRAND DIAMÈTRE) RESISTANCE TO IMPACT (LARGE DIAMETER BALL) RESISTENCIA AL IMPACTO (BOLA DE GRAN DIÁMETRO)	RLB	mm	> 1200
RÉACTION AU FEU (SELON EN 13501-1) REACTION TO FIRE (ACCORDING TO EN 13501-1) REACCIÓN AL FUEGO (SEGÚN EN 13501-1)	RTF	Selon la norme EN 13501-1 According to standard EN 13501-1 Según la norma EN 13501-1	Efl

# ACCESS'



Code article : 604913

## ALSA-HYDRO

Sous-couche  
Underlay  
Subcapa



### Caractéristiques techniques

Technical features

Características técnicas

Matière Material Materia	Polyéthylène Polyethylene Polietileno
Pare-vapeur Vapour barrier Barrera de vapor	LDPE / Polyéthylène Basse Densité Low-Density Polyethylene Polietileno de Baja Densidad
Densité Density Densidad	35 kg/m <sup>3</sup> - 35 kg/m <sup>3</sup>

#### Poids brut d'un rouleau : 4,62 kg

Gross weight of a roll : 4,62 kg

Peso bruto de un rollo : 4,62 kg

#### Poids d'une palette : 92,4kg

Weight of a pallet : 92,4 kg

Peso de un palet : 92,4 kg

#### Quantités par palette : 40 pcs

Quantities per pallet : 40 pcs

Cantidades por palet : 40 unidades



1 x 15ml  
15 m<sup>2</sup> - 15 sqm  
4,62 kg



2 mm



Compatible sol  
chauffant

Compatible with underfloor  
heating  
Compatible con calefacción  
por suelo radiante



-19 dB



-15%

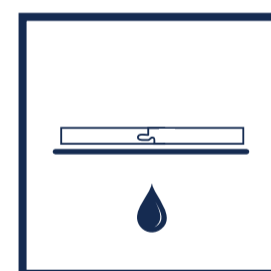

Pare-vapeur  
intégré LDPE

Vapour barrier  
included  
Barrera de vapor  
integrada



\* Information sur le niveau d'émission de substances volatiles dans l'air intérieur, présentant un risque de toxicité par inhalation, sur une échelle de classe allant de A+ (très faibles émissions) à C (fortes émissions)

\*Information as to emissions of volatile compounds in the indoor air, which might be harmful to the health when inhaled, on a scale from Class A+ (very low emissions) to C (high emissions)

\* Información sobre el nivel de emisión de sustancias volátiles en el aire de espacios interiores, que presentan un riesgo de toxicidad por inhalación, a una escala que va desde clase A+ (emisiones muy débiles) a C (emisiones fuertes).

# ACCESS'

## Mode d'emploi

- Dérouler les laizes les unes à côté des autres, appliquer la bande adhésive sous le débord du film pour une étanchéité optimale.

## Instruction manual

- Unroll the widths next to each other, apply the adhesive strip under the polyane film overflow for optimum sealing.

## Instrucciones de uso

- Desenrolle las bandas una al lado de la otra y aplique la cinta adhesiva debajo del saliente de la película para garantizar una estanqueidad óptima.

## Tableau technique

### Technical specifications

### Tabla técnica

PROPRIÉTÉ PROPERTY PROPIEDAD	SYMBOLE SYMBOL SÍMBOLO	UNITÉ UNIT UNIDAD	RÉSULTAT RESULT RESULTADO
RÉSISTENCE THERMIQUE THERMAL RESISTANCE RESISTENCIA TÉRMICA	R	m <sup>2</sup> K/W	0.045
BRUIT DE TRANSMISSION IMPACT SOUND RUIDO DE TRANSMISIÓN	IS	dB	19
RÉDUCTION DU BRUIT AMBIANT RADIATED WALKING SOUND REDUCTION REDUCCIÓN DEL RUIDO	RWS	%	15
CAPACITÉ DE COMPENSATION PONCTUELLE POINT COMPENSATION CAPACITY CAPACIDAD DE COMPENSACIÓN PUNTUAL	PC	mm	1,5
CONTRAINTES DYNAMIQUES DYNAMIC LOAD RESISTANCE RESISTENCIA A CARGAS DINÁMICAS	DL 25	Cycles Ciclos	> 10 000
CONTRAINTE DE COMPRESSION COMPRESSION STRENGTH RESISTENCIA A LA COMPRESIÓN	CS	kPa	25
CONTRAINTE DE COMPRESSION PERMANENTE COMPRESSIVE CREEP RESISTANCE RESISTENCIA A LA COMPRESIÓN PERMANENTE	CC	kPa	2
RÉSISTANCE AU CHOC (BILLE GRAND DIAMÈTRE) RESISTANCE TO IMPACT (LARGE DIAMETER BALL) RESISTENCIA AL IMPACTO (BOLA DE GRAN DIÁMETRO)	RLB	mm	1200
RÉSISTANCE À L'HUMIDITÉ WATER VAPOUR DIFFUSION RESISTANCE RESISTENCIA A LA HUMEDAD	SD	m	121
RÉACTION AU FEU (SELON EN 13501-1) REACTION TO FIRE (ACCORDING TO EN 13501-1) REACCIÓN AL FUEGO (SEGÚN EN 13501-1)	RTF	Selon la norme EN 13501-1 According to standard EN 13501-1 Según la norma EN 13501-1	Efl

# ACCESS'

Code article : 604914

## ALSA-Silver

Sous-couche  
Underlay  
Subcapa

### Caractéristiques techniques

Technical features

Características técnicas

Matière	Polyéthylène
Material	Polyethylene
Materia	Polietileno

Pare-vapeur	Polypropylène
Vapour barrier	Polypropylene
Barrera de vapor	Polipropileno

Densité	35 kg/m <sup>3</sup>
Density	
Densidad	

**Poids brut d'un rouleau : 3,44 kg**

Gross weight of a roll : 3,44 kg

Peso bruto de un rollo : 3,44 kg

**Poids d'une palette : 68,8 kg**

Weight of a pallet : 68,8 kg

Peso de un palet : 68,8 kg

**Quantités par palette : 40 pcs**

Quantities per pallet : 40 pcs

Cantidades por palet : 40 unidades



Compatible stratifié, parquet et vinyle  
Compatible with laminate, parquet and vinyl flooring  
Compatible con laminado, parquet y vinilo.



1 x 15ml  
15 m<sup>2</sup> - 15 sqm  
3,44 kg

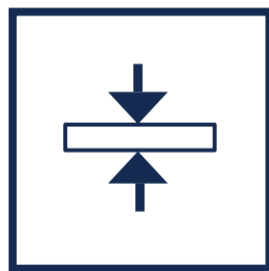

2 mm

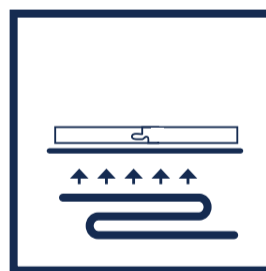

Compatible sol  
chauffant

Compatible with underfloor  
heating  
Compatible con calefacción  
por suelo radiante



-19 dB

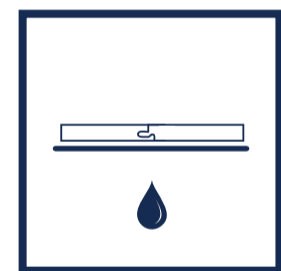

Pare-vapeur  
intégré PP

Vapour barrier  
included  
Barrera de vapor  
integrada

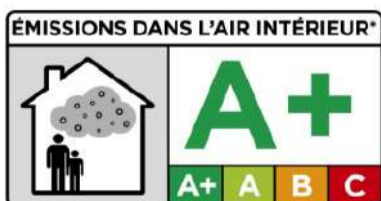

\* Information sur le niveau d'émission de substances volatiles dans l'air intérieur, présentant un risque de toxicité par inhalation, sur une échelle de classe allant de A+ (très faibles émissions) à C (fortes émissions)

\*Information as to emissions of volatile compounds in the indoor air, which might be harmful to the health when inhaled, on a scale from Class A+ (very low emissions) to C (high emissions)

\* Información sobre el nivel de emisión de sustancias volátiles en el aire de espacios interiores, que presentan un riesgo de toxicidad por inhalación, a una escala que va desde clase A+ (emisiones muy débiles) a C (emisiones fuertes).

# ACCESS'

## Mode d'emploi

- Dérouler les laizes les unes à côté des autres, appliquer la bande adhésive sous le débord du film pour une étanchéité optimale.

## Instruction manual

- Unroll the widths next to each other, apply the adhesive strip under the polyane film overflow for optimum sealing.

## Instrucciones de uso

- Desenrolle las bandas una al lado de la otra y aplique la cinta adhesiva debajo del saliente de la película para garantizar una estanqueidad óptima.

## Tableau technique

### Technical specifications

### Tabla técnica

PROPRIÉTÉ PROPERTY PROPIEDAD	SYMBOLE SYMBOL SÍMBOLO	UNITÉ UNIT UNIDAD	RÉSULTAT RESULT RESULTADO
RÉSISTENCE THERMIQUE THERMAL RESISTANCE RESISTENCIA TÉRMICA	R	m <sup>2</sup> K/W	0.045
BRUIT DE TRANSMISSION IMPACT SOUND RUIDO DE TRANSMISIÓN	IS	dB	19
CAPACITÉ DE COMPENSATION PONCTUELLE POINT COMPENSATION CAPACITY CAPACIDAD DE COMPENSACIÓN PUNTUAL	PC	mm	1,8
CONTRAINTES DYNAMIQUES DYNAMIC LOAD RESISTANCE RESISTENCIA A CARGAS DINÁMICAS	DL 25	Cycles Ciclos	≥ 10 000
CONTRAINTE DE COMPRESSION COMPRESSION STRENGTH RESISTENCIA A LA COMPRESIÓN	CS	kPa	25
CONTRAINTE DE COMPRESSION PERMANENTE COMPRESSIVE CREEP RESISTANCE RESISTENCIA A LA COMPRESIÓN PERMANENTE	CC	kPa	2
RÉSISTANCE AU CHOC (BILLE GRAND DIAMÈTRE) RESISTANCE TO IMPACT (LARGE DIAMETER BALL) RESISTENCIA AL IMPACTO (BOLA DE GRAN DIÁMETRO)	RLB	mm	1200
RÉSISTANCE À L'HUMIDITÉ WATER VAPOUR DIFFUSION RESISTANCE RESISTENCIA A LA HUMEDAD	SD	m	≥ 75
RÉACTION AU FEU (SELON EN 13501-1) REACTION TO FIRE (ACCORDING TO EN 13501-1) REACCIÓN AL FUEGO (SEGÚN EN 13501-1)	RTF	Selon la norme EN 13501-1 According to standard EN 13501-1 Según la norma EN 13501-1	Efl

# ACCESS'

## Conforlay

Code article :  
503958

Sous-couche  
Underlay  
Subcapa



Acoustique et écologique  
Acoustic and environmentally  
Acústico y ecológico

### Caractéristiques techniques

Technical features

Características técnicas

Matière  
Material  
Materia

Fibre de bois  
Wood fiber  
Fibras de madera

**Poids brut d'un paquet : 4,85 kg**

Gross weight of a roll : 4,85 kg

Peso bruto de un rollo : 4,85 kg

**Poids d'une palette : 315 kg**

Weight of a pallet : 315 kg

Peso de un palet : 315kg

**Quantités par palette : 62 pcs**

Quantities per pallet : 62 pcs

Cantidades por palet : 62 unidades

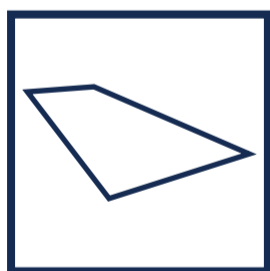

79x59 cm  
15 dalles/tiles/losetas  
7m<sup>2</sup> - 7 sqm

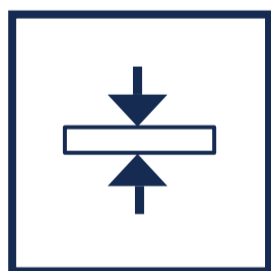

1,8 mm



Compatible sol  
chauffant

Compatible with underfloor  
Compatible con calefacción  
por suelo radiante



-22,5 dB



42 %



\* Information sur le niveau d'émission de substances volatiles dans l'air intérieur, présentant un risque de toxicité par inhalation, sur une échelle de classe allant de A+ (très faibles émissions) à C (fortes émissions)

\*Information as to emissions of volatile compounds in the indoor air, which might be harmful to the health when inhaled, on a scale from Class A+ (very low emissions) to C (high emissions)

\* Información sobre el nivel de emisión de sustancias volátiles en el aire de espacios interiores, que presentan un riesgo de toxicidad por inhalación, a una escala que va desde clase A+ (emisiones muy débiles) a C (emisiones fuertes).

# ACCESS'

## Mode d'emploi

- La pose des panneaux de sous-couche à base de fibre de bois se fait en pose flottante. La pose doit se faire à joints décalés. Le support doit être continu, plan, sain, sec et propre. En cas de risque de remontée d'humidité par capillarité, il faut prévoir la mise en œuvre du pare vapeur Alsaprotect avec recouvrement minimum de 20 cm entre lés et fixation par bande adhésive éventuelle.

## Instruction manual

- Wood fibre-based underlay panels are laid as a floating floor. The panels must be laid with staggered joints. The substrate must be continuous, flat, sound, dry and clean. If there is a risk of moisture rising through capillary action, Alsaprotect vapour barrier must be installed with a minimum overlap of 20 cm between strips and secured with adhesive tape if necessary.

## Instrucciones de uso

- Los paneles de capa base a base de fibra de madera se colocan de forma flotante. La colocación debe realizarse con juntas escalonadas. El soporte debe ser continuo, plano, sólido, seco y limpio. Si existe riesgo de humedad ascendente por capilaridad, se debe instalar la barrera de vapor Alsaprotect con un recubrimiento mínimo de 20 cm entre las láminas y fijación con cinta adhesiva si es necesario.

## Tableau technique

### Technical specifications

### Tabla técnica

PROPRIÉTÉ PROPERTY PROPIEDAD	SYMBOLE SYMBOL SÍMBOLO	UNITÉ UNIT UNIDAD	RÉSULTAT RESULT RESULTADO
RÉSISTANCE THERMIQUE THERMAL RESISTANCE RESISTENCIA TÉRMICA	R	m <sup>2</sup> K/W	0.0343
BRUIT DE TRANSMISSION IMPACT SOUND RUIDO DE TRANSMISIÓN	IS	dB	1922,5
RÉDUCTION DU BRUIT AMBIANT RADIATED WALKING SOUND REDUCTION REDUCCIÓN DEL RUIDO	RWS	%	42
CONTRAİNTE DE COMPRESSION COMPRESSION STRENGTH RESISTENCIA A LA COMPRESIÓN	CS	kPa	992
RÉACTION AU FEU (SELON EN 13501-1) REACTION TO FIRE (ACCORDING TO EN 13501-1) REACCIÓN AL FUEGO (SEGÚN EN 13501-1)	RTF	Selon la norme EN 13501-1 According to standard EN 13501-1 Según la norma EN 13501-1	Efl

# ACCESS'

## FLOORISOL

Code article : 1405

Sous-couche  
Underlay  
Subcapa



### Caractéristiques techniques Technical features Características técnicas

Matière  
Material  
Materia

Fibre de bois  
Wood fibre  
Fibra de madera

**Poids brut d'un paquet : 7,68 kg**

Gross weight of a roll : 7,68 kg

Peso bruto de un rollo : 7,68 kg

**Poids d'une palette : 335 kg**

Weight of a pallet : 335 kg

Peso de un palet : 335 kg

**Quantités par palette : 48 pcs**

Quantities per pallet : 48 pcs

Cantidades por palet : 48 unidades

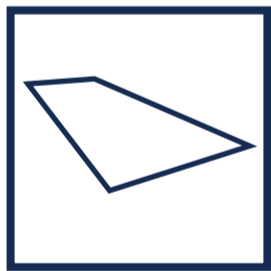

79x59 cm  
15 dalles/tiles/losetas  
7m<sup>2</sup> - 7 sqm

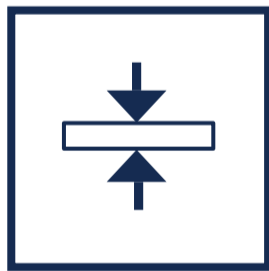

5 mm

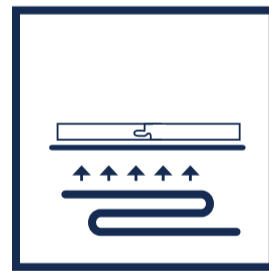

**Compatible chauffage  
au sol**

Compatible with underfloor  
Compatible con calefacción  
por suelo radiante



- 19 dB



\* Information sur le niveau d'émission de substances volatiles dans l'air intérieur, présentant un risque de toxicité par inhalation, sur une échelle de classe allant de A+ (très faibles émissions) à C (fortes émissions)

\*Information as to emissions of volatile compounds in the indoor air, which might be harmful to the health when inhaled, on a scale from Class A+ (very low emissions) to C (high emissions)

\* Información sobre el nivel de emisión de sustancias volátiles en el aire de espacios interiores, que presentan un riesgo de toxicidad por inhalación, a una escala que va desde clase A+ (emisiones muy débiles) a C (emisiones fuertes).

# ACCESS'

## Mode d'emploi

- La pose des panneaux de sous-couche à base de fibre de bois se fait en pose flottante, joints décalés. Le support doit être continu, plan, sain, sec et propre. En cas de risque de remontée d'humidité par capillarité, il faut prévoir la mise en œuvre du pare vapeur Alsaprotect avec recouvrement minimum de 20 cm entre lés et fixation par bande adhésive éventuelle.

## Instruction manual

- Wood fibre-based underlay panels are laid as a floating floor, with staggered joints. The substrate must be continuous, flat, sound, dry and clean. If there is a risk of moisture rising through capillary action, Alsaprotect vapour barrier must be installed with a minimum overlap of 20 cm between strips and secured with adhesive tape if necessary.

## Instrucciones de uso

- Los paneles de capa base a base de fibra de madera se colocan de forma flotante, con juntas escalonadas. El soporte debe ser continuo, plano, sólido, seco y limpio. Si existe riesgo de humedad ascendente por capilaridad, se debe instalar la barrera de vapor Alsaprotect con un recubrimiento mínimo de 20 cm entre las láminas y fijación con cinta adhesiva si es necesario.

## Tableau technique Technical specifications Tabla técnica

PROPRIÉTÉ PROPERTY PROPIEDAD	SYMBOLE SYMBOL SÍMBOLO	UNITÉ UNIT UNIDAD	RÉSULTAT RESULT RESULTADO
RÉSISTANCE THERMIQUE THERMAL RESISTANCE RESISTENCIA TÉRMICA	R	m <sup>2</sup> K/W	0.07
BRUIT DE TRANSMISSION IMPACT SOUND RUIDO DE TRANSMISIÓN	IS	dB	19
CAPACITÉ DE COMPENSATION PONCTUELLE POINT COMPENSATION CAPACITY CAPACIDAD DE COMPENSACIÓN PUNTUAL	PC	mm	5 mm = 2
CONTRAINTES DYNAMIQUES DYNAMIC LOAD RESISTANCE RESISTENCIA A CARGAS DINÁMICAS	DL 25	Cycles Ciclos	≥ 150 000
CONTRAINTE DE COMPRESSION COMPRESSION STRENGTH RESISTENCIA A LA COMPRESIÓN	CS	kPa	≥ 150
CONTRAINTE DE COMPRESSION PERMANENTE COMPRESSIVE CREEP RESISTANCE RESISTENCIA A LA COMPRESIÓN PERMANENTE	CC	kPa	≥ 50
RÉSISTANCE AU CHOC (BILLE GRAND DIAMÈTRE) RESISTANCE TO IMPACT (LARGE DIAMETER BALL) RESISTENCIA AL IMPACTO (BOLA DE GRAN DIÁMETRO)	RLB	mm	5 mm > 800
RÉACTION AU FEU (SELON EN 13501-1) REACTION TO FIRE (ACCORDING TO EN 13501-1) REACCIÓN AL FUEGO (SEGÚN EN 13501-1)	RTF	Selon la norme EN 13501-1 According to standard EN 13501-1 Según la norma EN 13501-1	Efl