

FICHE PROTOCOLE DE POSE

0_GENERALITES

Notre revêtement de sol stratifié répond à la norme **EN 13329**.

La garantie sur les produits impose le respect scrupuleux des conseils de pose des produits et des textes réglementaires en vigueur (ex. notice, DTU,..).

Les différentes sous-couches et accessoires de pose ACCESS' sont utiles et indissociables à la bonne exécution de la pose.

Les lames de revêtements de sol stratifiés sont destinées à une mise en œuvre en **pose flottante**, dans des locaux intérieurs secs.

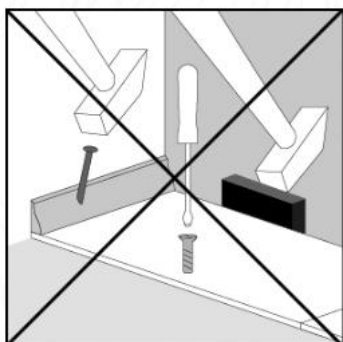

Dans tous les cas, ils ne doivent être ni cloués, ni vissés, ni collés sur le sol d'implantation. Ne pas visser les rails de placard, garde-corps, butés de porte ou tout objet fixé par perçage et vissage directement sur le sol stratifié.

Assurez-vous de bien avoir repéré le côté **Languette** et le côté **Rainure** de la lame.

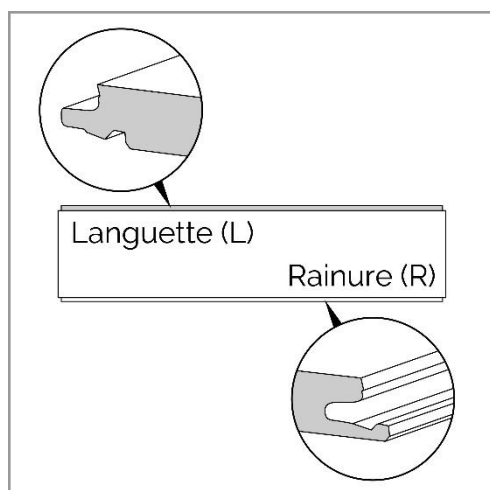

LANGUETTE /



RAINURE /



A. Stockage et condition de pose

Manipulez les kits **avec soin** pendant le transport, de manière à ne pas détériorer les lames.

1) Stockage chez le distributeur.

Les lames de stratifiés approvisionnées doivent être placées à l'abri des intempéries et mises en dépôt dans des locaux clos, couverts, hors d'eau, propres, parfaitement secs et ventilés, non sujets aux condensations de vapeur d'eau et chauffés impérativement en saison froide. Les stratifiés doivent être à l'abri des remontées d'humidité. Une humidité relative entre 50% et 65% et une température comprise entre 18 °C et 30 °C est requise.

Les emballages doivent rester intacts pendant le stockage. Les éléments sont empilés de manière à ne subir aucune déformation.

2) Stockage chez l'habitant.

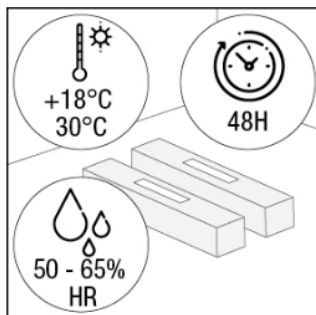

Les paquets de lames doivent être stockés au moins 48 heures dans son emballage fermé en position horizontale. L'humidité relative doit être comprise entre 50 % et 65 % et la température maintenue entre 18 °C et 30 °C avant la pose et à l'usage.

Ces conditions doivent être maintenues, tout au long de l'utilisation du stratifié.

B. Vérification des lames

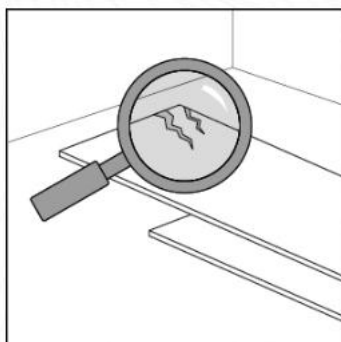

L'ensemble de nos gammes a fait l'objet d'un contrôle qualité rigoureux. Vérifiez néanmoins chaque lame avant et pendant la pose. Si vous constatez un défaut apparent sur une lame, **ne la posez pas**. Toute réclamation de lame avec défaut apparent, non écartée avant la pose, ne sera pas prise en compte par la garantie.

C. Les joints de dilatation

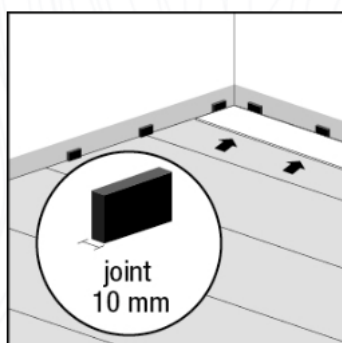

Il convient de respecter **un joint périphérique de 10mm** minimum à l'aide de cales de dilatation sur tout le pourtour de la pièce. Aux passages de portes, à proximité des huisseries, des portes-fenêtres et autour des obstacles fixes, seuils et tuyaux, un jeu de dilatation de 10mm devra aussi être appliqué. Ce jeu ne doit pas être comblé (ne pas utiliser de mastic), sauf dans le cas d'une pose Water Resistant (cf Fiche de protocole 4 Pose WR)

Il est indispensable de prévoir un **joint de dilatation intermédiaire** :

- pour toutes les surfaces présentant une longueur > 12 m et une largeur > 8 m (pour les produits d'épaisseur 7 et 8 mm)
- pour toutes les surfaces présentant une longueur > 12 m et une largeur > 12 m (pour les produits d'épaisseur 10 et 12 mm)
- pour toutes les surfaces présentant une longueur > 8 m et une largeur > 8 m (pour les produits posés en Bâton rompu 8, 10 et 12mm d'épaisseur)

Le jeu de fractionnement doit être protégé par un profilé de finition. Ce jeu ne doit pas être comblé (ne pas utiliser de mastic).

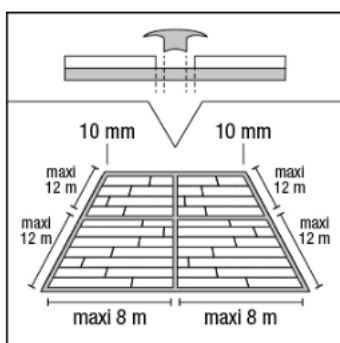

Pour les sols stratifiés d'une épaisseur de 7 et 8 mm. Ajoutez un joint de fractionnement pour les pièces supérieures à 8 x 12 mètres.

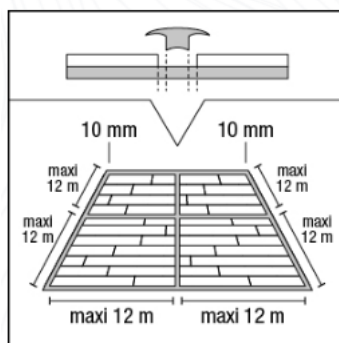

Pour les sols stratifiés d'une épaisseur de 10 et 12 mm. Ajoutez un joint de fractionnement pour les pièces supérieures à 12 x 12 mètres.

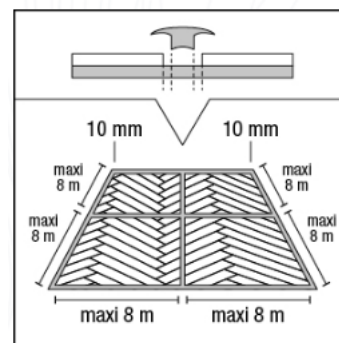

Ajoutez un joint de fractionnement pour la pose en Bâton Rompu pour les pièces supérieures à 8 x 8 mètres.

D. Principe de pose

Le sens du décor doit être orienté vers la plus grande source de lumière, côté languette contre le mur.

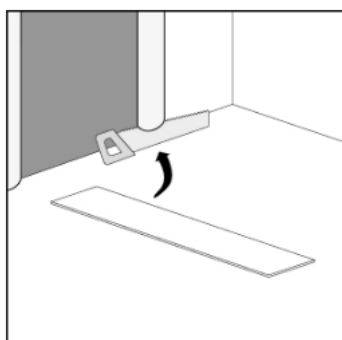

Au passage de porte, posez une lame sur la sous-couche choisie contre la porte et le chambranle. Recoupez si nécessaire à la nouvelle hauteur.

Calculez le nombre de lames nécessaires en longueur et en largeur. Vérifiez lors de la découpe des lames que leur longueur soit >30 cm et leur largeur >5 cm. (cf DTU 51.12).

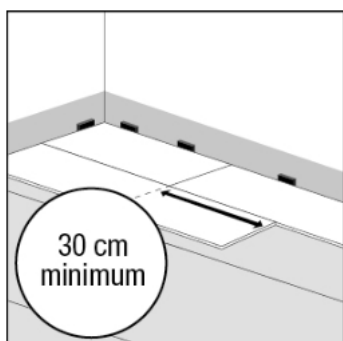

Décalez les lames d'au moins 30 cm entre les rangées. Les joints des petits côtés d'une rangée ne doivent pas être alignés avec ceux d'une autre rangée.

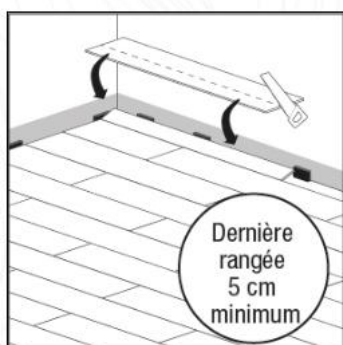

La dernière rangée doit être supérieure à 5cm de large.

E. Nombre de répétitions de lame.

Les revêtements de sol stratifié présentent un nombre prédéterminé de répétitions de lame par décor. Il convient donc de **bien mélanger les lames** lors de la pose pour éviter d'avoir une lame identique côte-à-côte.

Voici le nombre de répétitions de motif par rapport à la dimension de la lame :

Stratifié d'épaisseur 8, 10 & 12mm	
Nombre de motifs par décor	LARGEUR de la lame
9	214 mm
10	192 mm
11	172 mm
26	Format Bâton Rompu

F. Type de pose.

Il existe 2 types de pose pour la pose en lame standard : pose à l'anglaise à coupe perdue ou pose en coupe de pierre.

1) Pose à l'anglaise à coupe perdue.

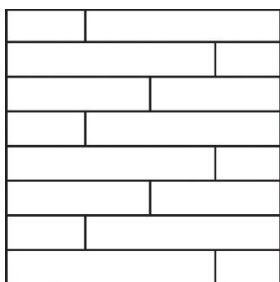

La pose à l'anglaise est LE motif traditionnel par excellence. Facile à effectuer, elle est également économique. Elle consiste à poser parallèlement les lames, contrairement à la pose en Bâton Rompu, en Echelle, etc. Pour une pose à l'anglaise **à coupe perdue**, chaque nouvelle rangée peut être commencée avec le surplus de lame de la rangée précédente en respectant les dimensions indiquées ci-dessus (DTU 51.12) : longueur >30 cm.

2) Pose en coupe de pierre.

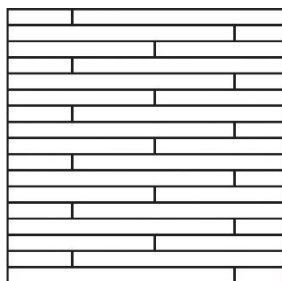

La technique de pose dite « **en coupe de pierre** » consiste à poser des lames de même longueur, en alignant les joints une rangée sur deux. Ce motif crée un rendu esthétique symétrique dans la pièce.

Les lames se terminent toujours à la moitié des lames de la rangée voisine. Ainsi, la première rangée commence toujours par une lame entière quand la seconde rangée commence par une demi-lame.

L'opération se répète à l'identique à partir de la troisième rangée.

D'autres motifs de pose existent, tels que la pose en Bâton Rompu, Point de Hongrie, etc.